

BEURS SPECIAL

ATTEMA

We zien u graag in hal 11, stand B004

VEEL INNOVATIES OP BEURS ELEKTROTECHNIEK

Elektrotechniek
2011 JAARBEURS UTRECHT

HAL 11, STAND B004



Van maandag 3 tot en met vrijdag 7 oktober vindt in de Utrechtse Jaarbeurs weer de tweejaarlijkse Beurs Elektrotechniek plaats. Een evenement voor en door specialisten. Dit keer zal er o.a. extra veel aandacht worden besteed aan domotica, installatie, licht en smart grids. Daarnaast kunt u hier kennismaken met de laatste ontwikkelingen binnen uw vakgebied. Als toonaangevende ontwikkelaar en producent van innovatieve oplossingen, grijpt Attema deze gelegenheid graag aan om u persoonlijk te informeren over onze nieuwste producten. Wij nodigen u hierbij vast uit om een bezoek te brengen aan onze stand, B004 in hal 11.

Vernieuwende ideeën

Centraal op onze stand staat ons motto: Vernieuwende ideeën voor een veranderende wereld. Dat tonen we u niet alleen met

onze nieuwe producten, maar ook met een nieuwe bedrijfsfilm waarin we dit motto kort, maar krachtig visualiseren.

Met ons complete team zijn we er voortdurend op uit om grenzen te verleggen. Door goed naar onze klanten te luisteren, weten we wat er binnen de markt speelt. En daar proberen we steeds weer op in te spelen met verrassende producten die een duidelijke toegevoegde waarde bieden. Producten die leiden tot meer gemak, tijdwinst en (kosten)efficiency. En die daarnaast ook getuigen van respect voor mens en milieu. Want wie verder kijkt dan vandaag, beseft maar al te goed dat we met duurzame producten een wereld te winnen hebben.

Grootse introductie DUO-UHW50

6-9

en verder...



- Als alleen maatwerk een oplossing kan bieden **2-3**
- Nieuwe centraaldoos met 25% meer lasruimte **4**
- P25 schakelmateriaal: de design oplossing **5**
- Ook de productgroep Infra blijft maar innoveren **10**
- Attema werkt mee aan de medische stad **11**
- Brand de baas actie brengt leven in de brouwerij **12**

ACTIE

Ik ben toch niet gek!

MEDIAMARKT GIFTCARD BIJ CLICKMATE GROEPENKASTEN

Van 1 oktober t/m 31 december 2011 krijgt u bij aankoop van een 1-fase of 3-fase Clickmate groepenkast een MediaMarkt giftcard t.w.v. € 25,- cadeau. In te wisselen bij iedere MediaMarkt vestiging in Nederland én u kunt er zoveel inwisselen als u wilt. Wij en MediaMarkt hebben daarin geen beperkingen.

De Clickmate groepenkasten waarop deze actie van toepassing is:

*** Type: XLAAG 2323 H2**

6 lichtgroepen, 1-fase bedraad, beveiligd door 2x ALS 2p, met hoofdschakelaar 2p 40 A.
Art.nr. 18497

*** Type: XLAAG 4343 H4**

6 lichtgroepen, 3-fase bedraad, beveiligd door 2x ALS 4p, met hoofdschakelaar 4p 40 A.
Art.nr. 18498



JBTech, een succesvol installatiebedrijf uit Veenendaal, was voor een groot project van 345 studentenunits op zoek naar een maatwerk-oplossing en vond die bij Attema. Johan van Eck: “We maakten al geregeld gebruik van hun standaardproducten. Zowel vanwege de prima kwaliteit als de probleemloze beschikbaarheid. Maar eerlijk gezegd had ik Attema niet direct op mijn netvlies toen dit project op mijn bureau kwam. Al pratend zag ik echter steeds meer mogelijkheden. Zeker toen ze opeens met het perfecte K40-plintgootsysteem kwamen. Dat leverde on site direct een aanzienlijke tijd- en kostenbesparing op, iets waar niet alleen wij maar ook onze opdrachtgever direct gevoelig voor was.”

VRAAG BIJ UW GROOTHANDEL NAAR DE VOORWAARDEN OF KIJK OP WWW.ATTEMA.NL.

ATTEMA EN...

JBTECH

Samenwerken en flexibiliteit

ATTEMA STANDAARD OOK STERK IN MAATWERK



Attema stelde in haar fabriek in Gorinchem complete K40-installatiepakketten per woonunit samen. Zodat JBTech direct bij de bouwer van de prefab studenteneenheden al het installatiewerk kon verrichten. Barend Schuurman, die het project begeleidde: "Dat werkte super efficiënt. Dankzij de kant-en-klare pakketten hoefden we zelf geen plintgoten meer op maat te zagen. Het scheelde veel tijd en voorkwam onnodig materiaalverlies. Ook bleven ons heel wat logistieke besommingen bespaard. En als het project niet zoveel haast had gehad, hadden we er voor alle betrokkenen nog veel meer voordeel uit kunnen halen."

"Of ik overtuigd ben van de capaciteiten en het meedenkend vermogen van Attema? Absoluut! Ook bij ons staat het meedenken met de opdrachtgever hoog in het vaandel. Dus wanneer je gelijkgestemde leveranciers vindt, kun je daar alleen maar blij mee zijn. Dozenschuivers zijn er al genoeg op deze wereld. Maar die gaan het naar ons idee niet redden en passen ook niet in onze filosofie. Het gaat tenslotte niet alleen maar om geld. Kwaliteit, duurzaamheid en flexibiliteit zijn minstens zo belangrijk. Dat merken we dagelijks. Niet alleen bij nieuwbouw maar zeker ook bij renovatieprojecten. Wij zijn gewend om altijd een stapje verder te gaan. En zoeken samen met onze opdrachtgever naar slimme oplossingen die leiden tot meer voordelen. Zoals bijvoorbeeld ook de toepassing van duurzame zonne-energie. Door alle voordelen die we samen kunnen behalen, zijn we in staat om concurrerend te werken zonder aan kwaliteit in te boeten."

JBTech Veenendaal b.v

JBTech Veenendaal b.v. werd in 2006 gestart door Johan van Eck en Barend Schuurman. Het bedrijf is gespecialiseerd in elektrotechniek, telematica en beveiliging en richt zich voornamelijk op de utiliteitsbouw- en luxere woningbouwprojecten. Met hun jarenlange ervaring en hun gezonde ondernemersgeest weten beide oprichters als geen ander hoe ze het verschil kunnen maken. Meedenken met je opdrachtgever om een zo (kosten)efficiënt mogelijk oplossing te realiseren zónder in te leveren op kwaliteit, dát is waar JBTech voor staat.

Maatwerk oplossingen

Slim maatwerk verdient zichzelf vaak sneller terug en levert meer voordelen op dan u op het eerste gezicht zou denken. Natuurlijk heeft Attema een uitgebreid standaardassortiment kabelkokers, K25/P25 plattebuissystemen en K40/K55 plintsystemen. Maar ook als er maatwerk geleverd moet worden, denkt Attema graag mee over een passende en kostenbewuste oplossing. Heeft u een project dat vraagt om systemen met een afwijkende lengte of samenstelling? Breng het bij uw Attema vertegenwoordiger ter sprake en u zult merken dat flexibiliteit bij Attema geen loze kreet is.

Installeren nóg eenvoudiger

NIEUWE CENTRAALDOOS MET 25% MÉÉR LASRUIMTE

Wie op zoek is naar een degelijke, duurzame en halogeenvrije centraaldoos met KEMA-keur, komt al snel uit bij het brede leveringsprogramma van Attema. Dat omvat voor elke denkbare situatie een passende oplossing. Desondanks blijven we bij Attema altijd op zoek naar mogelijkheden om onze producten nog verder te verbeteren.

Dit heeft geleid tot de CA70R, een nieuwe centraaldoos voor montage in zowel kanaalplaten als massieve vloeren. Uiteraard beschikt deze over alle goede en vertrouwde eigenschappen die u van onze centraaldozen bent gewend. Maar daarnaast brengt hij enkele belangrijke verbeteringen met zich mee die het installeren aanzienlijk vereenvoudigen...

Inwendig 15 mm extra

De CA70R heeft, zoals zijn naam al doet vermoeden, een inwendige hoogte van 70 mm. Dat is ruim 15 mm méér dan zijn voorgangers, de CA55R 16 en 19. In de praktijk betekent dit maar liefst 25% meer lasruimte! En in combinatie met het vlakke centraaldoosdeksel wordt het wegwerken van bedrading op deze manier ook een stuk gemakkelijker.

Voor Ø16 mm én 19 mm

Kiezen tussen een doos met Ø 16 mm of 19 mm tuiten is voorgoed verleden tijd. Want de CA70R is uitgerust met 9 slimme combituiten. Deze tuiten zijn zowel geschikt voor de invoer van Ø16 mm als 19 mm buis, die hierin klemmend wordt gemonteerd. Zeg nu zelf, dat werkt toch zeker wel zo praktisch!? Niet alleen op de bouwlocatie maar ook qua voorraadbeheer en administratie.

Eenvoudige montage

De CA170R laat zich makkelijk klemvast monteren in een boorgat van Ø80 mm. De ringen aan de onderzijde staan garant voor een zeer solide bevestiging in de vloer. Zij voorkomen tevens dat er betonwater langs de doos kan lekken. Bij de afwerking van de vloer hoeft de doos niet te worden onderstempeld, wat uiteindelijk ook weer veel tijd en inspanning scheelt.

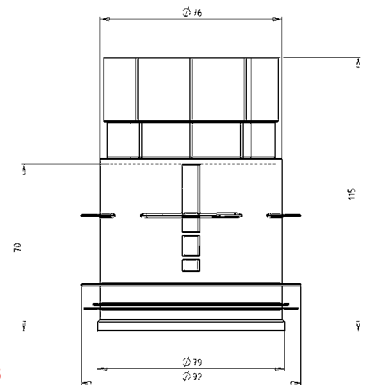

Technische specificaties

Artikelnummer	1019
Diameter onderzijde doos	79 mm
Grootste diameter steunruggen	92 mm
Boordiameter	80 mm
Inwendige hoogte	70 mm
Vloerplaatdikte vanaf	15 cm
Buisinvoer	9 x 16/19 mm
Halogeenvrij	Ja
Reach compliant	Ja
RoHS	Ja
Spanning	660V

Nieuw: P25 schakelmateriaal

DE DESIGN OPLOSSING VOOR OPBOUWINSTALLATIES

Het strakke, moderne en gepatenteerde K25/P25 plattebuissysteem van Attema, wordt veelvuldig gebruikt bij de aanleg van complete opbouwinstallaties. Aangemoedigd door enthousiaste reacties uit de installatiewereld, hebben we dit systeem onlangs uitgebreid met een complete serie eigentijds en makkelijk te verwerken schakelmateriaal van topkwaliteit.



Welkome aanvulling

Het P25 schakelmateriaal is strak, stijlvol en compact vormgegeven en uitgevoerd in een witte en crème kleur. Extra aandacht verdient de PR25 Plusrand. Daarmee zijn vanuit een bestaande inbouwdoos heel eenvoudig uitbreidingen te realiseren. Om de rand aan te brengen dient het reeds geïnstalleerde schakelmateriaal tijdelijk te worden verwijderd. Zodra de Plusrand op zijn plek zit, is het schakelmateriaal weer eenvoudig terug te plaatsen. Waarna de installateur verder kan om een strak geheel te realiseren met het P25 plattebuissysteem. Of in combinatie met de K40 en K55 opbouw installatiesystemen.

Als inbouw geen optie is

Naast de PR25 Plusrand bestaat het nieuwe P25 schakelmateriaal uit een 2-voudige contactdoos, een wisselschakelaar en een 1-voudig datapunt. Samen met het K25/P25 plattebuissysteem vormen ze een praktische totaaloplossing voor elke situatie wanneer inbouw geen optie is. Niet alleen bij uitbreiding of renovatie van bestaande bouw. Maar zeker ook in nieuwbouwprojecten waar bewust voor een opbouwinstallatie wordt gekozen, biedt het hoogwaardige en smaakvolle P25 schakelmateriaal uitkomst.

P25 SCHAKELMATERIAAL

ZC25
2-VOUDIGE CONTACTDOOS



WS25
WISSELSCHAKELAAR



DP25
1-VOUDIG DATAPUNT CAT.5E



PR25
PLUSRAND



**KOM NAAR DE BEURS
ELEKTROTECHNIEK**

Hal 11, stand B004



DE DUO-UHW50 VAN ATTEMA

De dubbele holle wanddoos die enkel voordelen biedt

NIEUW



TIJDENS DE INTRODUCTIEPERIODE WORDT DE BOORHULP, ZOLANG DE VOORRAAD STREKT, GRATIS MEEVERPAKT BIJ ELKE OMVERPAKKING VAN 50 DUO-UHW50 DOZEN.

Tijd- en kostenbesparende innovatie:

EERSTE, DUBBELE INBOUWDOOS VOOR DE HOLLEWAND!

Dankzij intensieve contacten met installateurs én opdrachtgevers, zijn we bij Attema altijd goed op de hoogte van de snel veranderende wensen en eisen. Mede onder invloed van de economische vooruitzichten, signaleren we een nog sterkere drang naar méér (kosten)efficiency. Wij zien het als een uitdaging om oplossingen te ontwikkelen die daar een stevige bijdrage aan leveren. Zónder dat we ook maar enige concessie willen doen aan onze hoge kwaliteits- en veiligheidsnormen.

Steeds weer opnieuw slagen we erin om afnemers in binnen- en buitenland te verrassen met innovatieve producten. Zoals nu weer met de nieuwe DUO-UHW50. De eerste en éنية, dubbele inbouwdoos voor de hollewand in Nederland. Een praktische oplossing waarmee iedere installateur zich voortaan veel tijd, ergernis en kosten kan besparen!

De DUO-UHW50 is gebaseerd op de succesvolle enkelvoudige UHW50 inbouwdoos voor de hollewand. Net als dit model wordt de nieuwe DUO-UHW50 standaard geleverd in een duurzame, grijze kunststof uitvoering. Speciaal voor die projecten waarbij met het oog op de veiligheid nog strengere eisen worden gesteld, is er ook een groene, halogeenvrije variant leverbaar. Zowel de grijze als de halogeenvrije groene DUO-UHW50 zijn toepasbaar in half open én volledig gesloten hollewanden. Met deze uitbreiding van ons toch al brede assortiment, bewijzen we de praktijk wederom een dienst.

Géén dubbel werk!

Met de komst van de DUO-UHW50 is het eindelijk mogelijk om ook in hollewanden snel en gemakkelijk een 2- of 3-voudige contactdoos op één steen te installeren. De installateur hoeft alleen nog maar de voedende bedrading aan te sluiten en

is direct klaar. Dat levert al gauw een forse tijdwinst en een aanzienlijke kostenbesparing op. Zelfs in die specifieke gevallen dat installatie van losse elementen toch de voorkeur verdient, is het raadzaam om een DUO-UHW50 inbouwdoos te gebruiken. Die heeft namelijk een royale aansluitruimte waardoor de bedrading tussen de verschillende schakelmaterialen veel eenvoudiger is aan te sluiten en weg te werken.



Handige boorhulp

Uiteraard heeft Attema er alles aan gedaan om het de installateur zo makkelijk mogelijk te maken. Voor een vlotte en vakkundige plaatsing is een praktische boorhulp ontwikkeld van milieuvriendelijk biopolymeer.

Drill & Drop boor

Wie regelmatig boorgaten in hollewanden maakt, heeft vaak de grootst mogelijke moeite om na afloop de boorprop te verwijderen. Tegelijk met de introductie van de DUO-UHW50 lanceren we de unieke Drill & Drop boor.

Praktische extra's

De DUO-UHW50 is breed toepasbaar in de meest uiteenlopende hollewanden binnen de woning- en utiliteitsbouw. Uiteraard is hij ook probleemloos te combineren met de enkelvoudige UHW50 voor de hollewand. Bovendien zijn er enkele praktische extra's verkrijgbaar, waarmee u de mogelijkheden van de DUO-UHW50 vergroot. Met behulp van een losse tuit kunt u aan de onderzijde van de doos een extra invoermogelijkheid creëren voor buizen van Ø16 of Ø19 mm.

de DUO-UHW50

Daar waar u niet met buis maar met kabels werkt, kunt u de tuit voorzien van een aparte kabelinvoergrip. Deze is geschikt voor kabels met een diameter van 8 tot 14 mm.

Zelfs bij plaatsing van achterhout is de DUO-UHW50 moeiteloos toepasbaar. Zoals u weet, wordt in hollewandconstructies frequent gebruik gemaakt van zogenaamd achterhout. De totale plaatdikte (combinatie van gipsplaten en multiplex) wordt dan zo groot dat een standaard hollewanddoos niet gemonteerd kan worden. De DUO-UHW50 is voorzien van een constructie waarbij de invoer van de combituit achter de multiplexplaat uitkomt, zodat de buis op de normale manier in de tuit gevoerd kan worden.

Makkelijk te monteren

Het plaatsen van een DUO-UHW50 is zo gefixt met de handige boorhulp en het Drill & Drop boorsysteem. En zodra de dubbele inbouwdoos op z'n plek zit, is ook het installeren van de 2- of 3-voudige contactdoos binnen 'no time' volbracht. Wanneer u dat eenmaal heeft ervaren, wilt u ongetwijfeld nooit anders meer.

Respect voor mens en milieu: boorhulp van 100% recyclebaar biopolymeer

Met het oog op de volgende generaties, moeten we er samen voor zorgen dat de wereld leefbaar blijft. Attema is een onderneming die haar maatschappelijke verantwoordelijkheid serieus neemt. Daarom hechten we veel waarde aan milieuvriendelijke productieprocessen. En kiezen we steeds vaker voor duurzame materialen. Zo is onze speciale boorhulp voor de DUO-UHW50 vervaardigd van biopolymeer. Een volledig biologisch afbreekbare kunststof op basis van het cradle to cradle principe. Daarmee verminderen we het verbruik van fossiele grondstoffen en leveren we een actieve bijdrage aan het terugdringen van de CO₂ uitstoot.

Kijk, zo werkt dat nu:



STAP 1:

Maak met de unieke Drill & Drop boor twee gaten van 76 mm naast elkaar met een hartafstand van 71 mm.



STAP 2:

Schuif de handige boorhulp in de boorgaten en verwijder nu met de Drill & Drop boor de twee resterende boorpunten in het midden.



STAP 3:

De uitsparing in de hollewand is nu gereed om de DUO-UHW50 te plaatsen.



STAP 4:

Plaats de DUO-UHW50 in de hollewand. Dankzij de gepatenteerde, flexibele wand zal de DUO-UHW50 zich moeiteloos schikken naar de uitgeboorde ruimte.







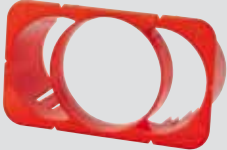

STAP 5:

Voer nu via de combituit de buis (16-19 mm) met bedrading in en sluit het schakelmateriaal aan.

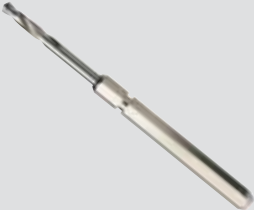

Totaaloverzicht assortiment

Artikelnummer	Omschrijving		Artikelnummer	Omschrijving	
1066	DUO-UHW50 16/19 mm		1061	Boorhulp DUO-UHW50	
1067	DUO-UHW50 16/19 mm halogeenvrij		2888	Gatzaag 76 mm met centerboor	
1059	Tuit 2-voudig 16/19 mm DUO-UHW50 halogeenvrij		2884	Gatzaag 76 mm	
1062	Kabelinvoergrip holle wanddozen halogeenvrij		2881	Centerboor gatzaag	



GRATIS DUO-UHW50 MONSTERPAKKET!

Naam: _____

Voorletters: _____ M/V

Functie: _____

Bedrijf: _____

Bedrijfsadres: _____

Postcode: _____

Plaats: _____

Telefoonnummer: _____

E-mail adres: _____



Vernieuwende ideeën voor 'n veranderende wereld.

KOM NAAR DE BEURS ELEKTROTECHNIEK

Op de BEURS ELEKTROTECHNIEK (van 3 t/m 7 oktober 2011 in de Jaarbeurs Utrecht) ontvangt u op de stand van ATTEMA een gratis DUO-UHW50 monsterpakket zolang de voorraad strekt.

Elektrotechniek
2011 JAARBEURS UTRECHT

Vul hiernaast uw gegevens in en neem mee naar onze stand:
**Jaarbeurs Utrecht,
Hal 11, stand B004.**



Schelluinsteestraat 1
4203 NJ Gorinchem
Postbus 58
4200 AB Gorinchem

Telefoon 0183 650 650
Telefax 0183 650 750
elektro@attema.nl

www.attema.nl

NIEUW!



Lascassette 8 mm

Naast de succesvolle lascassettes van 4 mm hoog, heeft Attema – in nauwe samenwerking met aannemers, distributeurs en opdrachtgevers – een nieuwe serie gepatenteerde lascassettes ontwikkeld met een hoogte van 8 mm. Het voordeel van deze cassettes is dat er nu extra ruimte beschikbaar is voor overlength van de glasvezels. De lascassettes zijn leverbaar voor 12 ANT/mini heat-shrinks of 12 heat-shrinks Ø 2,4 x 45 mm. Per cassette kan een tube met 12 vezels uitgelast worden. Doordat de nieuwe cassettes in de bestaande cassettehouders passen, is het uitwisselen of toevoegen in bestaande situaties geen enkel probleem. Er is ruimte voor twee 8 mm cassettes per cassettehouder. De lascassettes zijn ook los per set verkrijgbaar en geschikt voor DIN-rail montage.

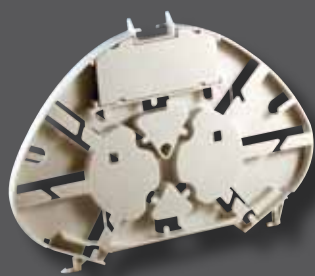

Splittercassette

Het Attema assortiment is ook uitgebreid met een nieuwe universele 8 mm splittercassette, geschikt voor verschillende typen en formaten glasvezelsplitters. De opbergruimte is aan twee zijden voorzien van een zachte schuimlaag waardoor zelfs de meest fijngevoelige splitters onder alle omstandigheden op hun plaats blijven.

Ook de productgroep Infra blijft maar innoveren

FM BOX: STARTKLARE BOVENGRONDSE OPLOSSING

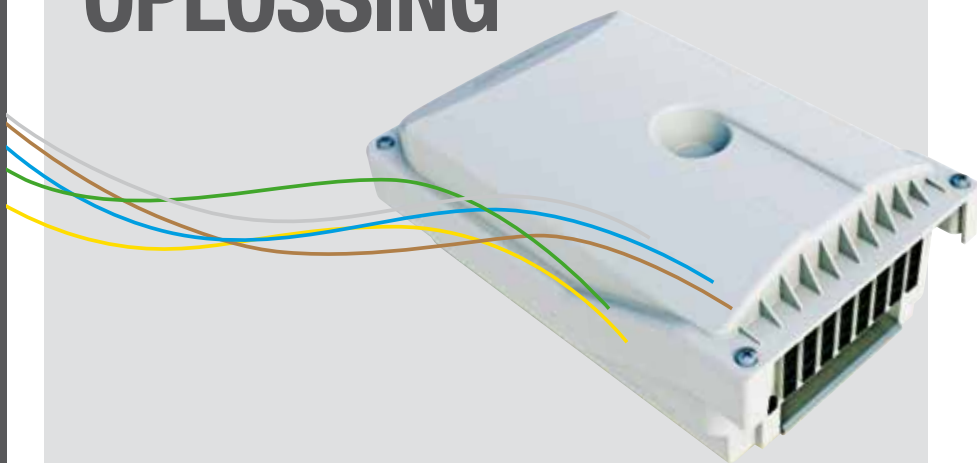

De Attema FM Box is een bovengronds distributiepoint, speciaal ontwikkeld voor maximaal 48 Fiber to the Home glasvezelkabels. Dankzij de voorgemonteerde onderdelen, het compacte formaat, de meegeleverde ophangbeugel en de eenvoudige installatie is de FM Box bij uitstek geschikt voor toepassing in straatkasten en inpandige technische ruimtes.

De voedende en afgaande glasvezelkabels behouden hun mechanische sterkte en waterdichtheid tot aan het invoerframe. Vanaf dit punt kan elke ontmantelde klantkabel snel en eenvoudig in een afzonderlijke, flexibele en waterdichte invoertuit met geïntegreerde trekcontasting worden gestoken. Deze is op maat gemaakt voor klantkabeldiameters van het FttH-concept van de betreffende system integrator. Kleurcoderingen zorgen voor een goede herkenbaarheid. Voor de juiste coderingsvolgorde zijn poortnummers aangebracht op de voor- en achterzijde van het frame.

Het sterkte-element van de minikabel kan de lasmonteur in de voorgemonteerde trekcontasting plaatsen. Daarna zijn de tubes en glasvezels gestructureerd en beschermd, via de aangebrachte geleidingen, naar de voorgemonteerde lascassettes door te voeren. Zodra de aparte ophangbeugel aan de wand is bevestigd, kan de FM Box na de laswerkzaamheden met één simpele klik op de beugel worden vastgemaakt.

Attema werkt mee aan de medische stad

NIEUWBOUW ERASMUS MEDISCH CENTRUM ROTTERDAM



Het Erasmus Medisch Centrum in Rotterdam wordt in de komende acht jaar ingrijpend verbouwd en uitgebreid. In totaal gaat het om een project van maar liefst 185.000 m². Het huidige ziekenhuis en het onderwijscentrum worden tijdens deze mega-operatie volledig vernieuwd. Het kinderziekenhuis krijgt aanzienlijk meer ruimte. En ook het oncologisch centrum Daniel den Hoed dat nu nog in Rotterdam Zuid gevestigd is, vindt hier straks onderdak. Hiermee speelt het Erasmus MC een belangrijk rol in de ontwikkeling van het gebied Rotterdam-Hoboken tot medische stad.

Gefaseerde bouw en sloop

De stedelijke omgeving en de bereikbaarheid zijn van doorslaggevende betekenis geweest bij de keuze om op de bestaande locatie te bouwen. De forse omvang, lange doorlooptijd én de dagelijkse bedrijvigheid (tijdens de bouw 'blijft de winkel open') vragen grote flexibiliteit van zowel bouwers als medewerkers. Om de bouw efficiënt te laten verlopen is gekozen voor materialen die snel en flexibel te verwerken zijn. Zo is voor de elektrotechnische installaties gekozen voor 100% stekerbare oplossingen. Én, dankzij een slimme logistiek en goede afspraken met leveranciers worden opstoppen en transportoverlast tot een minimum gereduceerd.

100% STEKERBAAR

BAM Techniek bv en ULC Groep bv zijn samen verantwoordelijk voor alle elektrotechnische installaties. Zij vertrouwen daarbij op Attema als leverancier van eersteklas materialen. Naast de reguliere producten (zoals HWD50L holle wanddozen en ZeroH-flex) is bewust gekozen voor de uitgekende 100% stekerbare oplossingen van Attema: Cable-mate WIK kabeldozen en de Consolidation Box (voor dataverkeer). De belangrijkste argumenten hiervoor zijn kostenbesparing, faalkostenreductie, flexibiliteit, duurzaamheid én installatiesnelheid.

→ **100%**
stekerbbaar

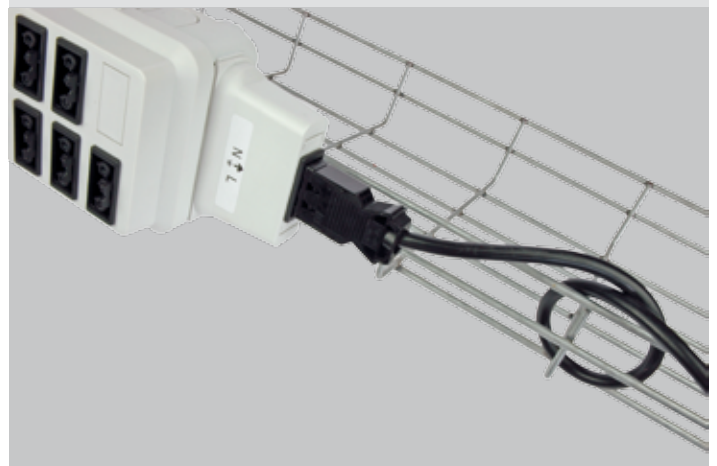

NIEUWS



Robert Woudenberg (salesmanager) overhandigt de heer Van Wolfswinkel zijn prijs. Mevrouw Van Wolfswinkel en Aart-Jan de Heus (rayonvertegenwoordiger) kijken geamuseerd toe.

Winnaar op bezoek in Wijlre

BRAND DE BAAS ACTIE BRENGT LEVEN IN DE BROUWERIJ

Met de lancering van de brandwerende holle wanddoos heeft Attema dit voorjaar de installatiewereld weer eens behoorlijk op zijn kop gezet. Tijdens de introductie-campagne onder het thema "Blijf brand de baas" werden installateurs uitgenodigd om via een speciale actiesite een tweetal vragen te beantwoorden. Aan die oproep werd massaal gehoor gegeven. En niet zonder reden. Want de deelnemers maakten kans op een geheel verzorgd hotelweekend in het sfeervolle Zuid Limburg met een bezoek aan de eeuwenoude Brand bierbrouwerij in Wijlre. Daarnaast vielen er ook nog eens een 25 tal kratten Brand bier te winnen.

Wekenlang werd de actiesite druk bezocht. Uit alle inzendingen bleek de heer Van Wolfswinkel van Van den Pol Elektrotechniek, vestiging Amersfoort uiteindelijk de gelukkige winnaar. Onlangs reisde hij met zijn echtgenote af naar het Zuiden van het land om te genieten van een gemoedelijk en gastvrij weekend. In Wijlre kreeg hij een rondleiding langs de koperen brouwketels van Brand. En na afloop daarvan werd er in het proeflokaal 't Kelderke nog eens geproost op de gewonnen hoofdprijs. Vijfentwintig van de overige deelnemers werden al weer enige tijd geleden verblijd met een krat Brand bier.

ATTEMA BEURSAGENDA

U kunt ons straks ook vinden op de volgende vakbeurs:

6 t/m 8 december 2011

Elektro Vakbeurs 2011, Evenementenhal Hardenberg

Jaarlijkse vakbeurs, waarbij op 40.000 vierkante meter expositieruimte alle elektrotechnische componenten worden bijeengebracht tijdens één uniek netwerkevenement!



Schelluinsestraat 1
4203 NJ Gorinchem
Postbus 58
4200 AB Gorinchem

Telefoon 0183 650 650
Telefax 0183 650 750
elektro@attema.nl

www.attema.nl